



PMA Evolution

Der neue PMA-Standard
Effizient. Effektiv. Einfach.

Simplifying Progress

SARTORIUS

Effizientes und einfaches Mischen von Farben

Steigern Sie Ihre Effizienz beim Farbenmischen und senken Sie gleichzeitig Ihre Gesamtbetriebskosten:

Profitieren Sie von den präzisen, zuverlässigen und schnellen Ergebnissen der neuen PMA Evolution. Ihre überlegene Ablesbarkeit – ob bei weitem Blickwinkel oder aus großer Entfernung – macht sie zum praktischen und zeitsparenden Arbeitsinstrument. Mit einer Vielzahl an Zubehör können Sie die Funktionalität und Benutzerfreundlichkeit dieses hochwertigen Produkts „Made-in-Germany“ weiter optimieren.

- Sicherheit
- Konformität mit internationalen Normen
- Exklusive PMA Management Software

Integriertes Mischmodul

Internes Mischmodul für PC-unabhängige Rezepturverarbeitung

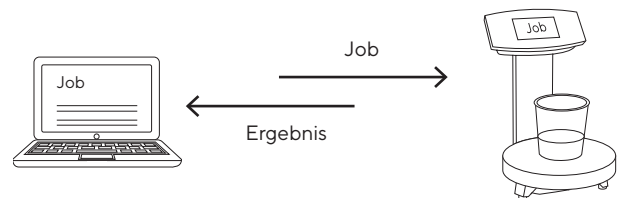

Integrierte Anwendungen

- Rekalulationsfunktion bei Überdosierung einer Komponente
- Faktorberechnung zur Anpassung des Rezepts an beliebige Gebindegrößen
- Die Waage kann extern mit 1 kg, 2 kg oder 5 kg kalibriert werden
- Die Auflösung von 0,1 g lässt sich manuell auf 0,05 g über einen Wägebereich von bis zu 999,95 g umschalten. Durch Trieren können Sie den Feinbereich der Waage bis zur maximalen Kapazität ausnutzen

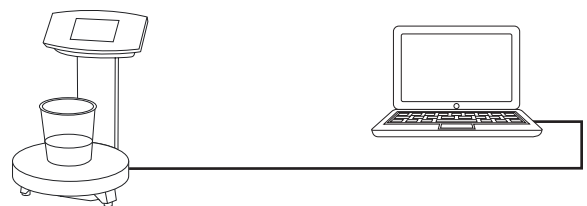

Einfache und schnelle Installation

- Einzigartige Einkabellösung für Stromversorgung und Daten über USB-Kabel
- Microsoft® zertifizierter USB-Treiber für eine einfache Installation



SARTORIUS

F

>O/T<



02

Max 1500 g

d= 0.1g

COMP2



C



OK



PMA EVOLUTION

3:1

4:1

5:1

1:1

4:01

1:0

Saubere Arbeitsumgebung

- Glattes, lösemittelbeständiges Glas-Display und Waagschale aus Edelstahl für leichtes Reinigen



- Vor Verschütten geschützter Anschluss auf der Rückseite des Anzeigekopfes



- Arbeitsschutzhauben für Anzeige, Stativ und Waagschale vermeiden Farbflecken



Neu gestaltetes, kontrastreiches Display

- Weiter Blickwinkel und perfekte Ablesbarkeit, selbst aus der Entfernung



- Touch-Display mit visueller Rückmeldung





- Bargraph mit Zoom-Funktionalität als Dosierhilfe | Wägebereichsanzeige

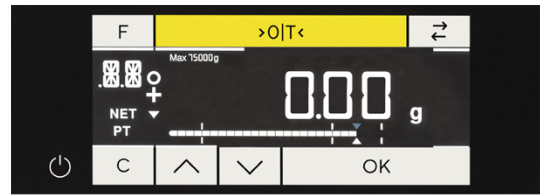

Weitere Produktmerkmale

Schutz vor unbefugtem Gebrauch

- Instant-Lock-Funktion: manuell durch Antippen des Schlosssymbols aktivierbar
- Kommunikationssperrfunktion: Wenn keine Kommunikation zwischen Waage und PC stattfindet, ist die Anzeige automatisch gesperrt



- Fixierpunkt als Diebstahlschutz auf der Rückseite



Einhaltung internationaler Normen

- Konformität mit den gesetzlichen Vorschriften
- Ex Zertifiziert

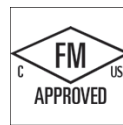

Exklusive PMA Management-Software

- Einfache Einstellung der Waage mit intuitiver Bedienerführung
- Intro-Text für individuelle Waagenmeldungen (z. B. Branding)
- Zählenanwendung, z. B. für die Inventur von Kleinteilen wie Schrauben, Muttern, etc.

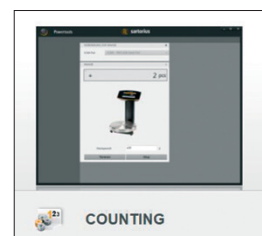

Funktionsgerechtes Zubehör

Halten Sie Ihre PMA Evolution möglichst lange in neuwertigem Zustand: mit Arbeitsschutzhauben, die Ihre Waage vor Farbflecken schützen, und Gewichten zum Nachjustieren. Eine breite Auswahl an weiterem Zubehör kann Ihnen zusätzlichen Nutzen bieten.

Arbeitsschutzhauben

Arbeitsschutzhaube für Bedienfeld (10er Pack)	YDC03PMA10
Arbeitsschutzhaube für Stativ (10er Pack)	YDC03PMA-CO10
Arbeitsschutzhaube für Waagschale (10er Pack)	YDC03PMA-WP10



Kabel

Link-Kabel zum Ex Link Konverter, Länge 10 m (32,8 ft.)	YCC01-0052M10
Link-Kabel zum Ex Link Konverter, Länge 20 m (65,6 ft.)	YCC01-0052M20
Link-Kabel zum Ex Link Konverter, Länge 30 m (98,4 ft.)	YCC01-0052M30
Erdungskabel, 2 m (6,5 ft.)	YCC01-X046M2
USB-Kabel, Länge 3 m (9,8 ft.)	YCC01-0040M3



Spannungsversorgung

USB-Steckernetzteil 5,2 VDC 1400 mA	YEPS01-USB
Netzstecker-Adapterset (USA, EU, GB)	YEPS01-PS1
Netzstecker-Adapterset (AU, SA, BR, AR)	YEPS01-PS6
Netzstecker-Adapterset (IN, KR, CN)	YEPS01-PS7



Justiergewichte

Externes Justiergewicht 1 kg (Klasse F2)	YCW614-AC-00
Externes Justiergewicht 1 kg (Klasse F2) mit DAKKS-Zertifikat	YCW614-AC-02
Externes Justiergewicht 2 kg (Klasse F2)	YCW624-AC-00
Externes Justiergewicht 2 kg (Klasse F2) mit DAKKS-Zertifikat	YCW624-AC-02
Externes Justiergewicht 5 kg (Klasse F2)	YCW654-AC-00
Externes Justiergewicht 5 kg (Klasse F2) mit DAKKS-Zertifikat	YCW654-AC-02



Technische Daten

Metrologische Daten

Wägebereich	7500 g
Ablesbarkeit	0,1 g
Tarierbereich (subtraktiv)	-7500 g
Zulässige Betriebstemperatur	5 ... 40 °C (41 ... 104°F)
Externes Justiergewicht	1, 2, 5 kg (Klasse F2 oder besser)

Abmessungen | Gewicht

Waagschale (Ø)	233 mm
Gehäuse (B × T × H)	233 × 321 × 341 mm
Nettogewicht	ca. 2,4 kg

Spannungsversorgung

Spannungsversorgung	über USB 2.0 oder höher bzw. Steckernetzteil YEPS01-USB
Eingangsspannung Leistungsaufnahme	5 VDC 2 W
Ex-Link Konverter (Ex-Bereich Zone 1 nur Waage)	Bei EX Zone1 Geräten Spannungsversorgung über EX- Link- Converter YCO14-Z

Zulassung für Ex-Bereich Zone 1

IECEX	Ex ib IIB T4 Gb
ATEX	II 2G Ex ib IIB T4 Gb
FM (USA)	IS CL I, DIV 1, GP C, D T4; CL I, Zone 1, AEx ib IIB T4
FM (KAN)	Ex ia CL I, DIV 1, GP C, D T4; Zone 1, Ex ib IIB T4
PCEC (CN)	EX ib IIB T4 Gb

Zulassung für Ex-Bereich Zone 2

IECEX	Ex ic nA IIB T4 Gc
ATEX	II 3G Ex ic nA IIB T4 Gc
PCEC (CN)	Ex ic nA IIB T4 GC
DEKRA (JP)	Ex ic nA IIB T4 GC

IP-Schutz

Staub- und Wasserschutz gemäß EN 60529 IEC 60529	IP40
---	------

Kommunikation

Datenausgang	USB Typ B
Protokoll	Sartorius SBI XBPI
Format	7-Bit ASCII, 1 Start-Bit, 1 oder 2 Stopp-Bits
Parität	Gerade, ungerade, keine Parität
Übertragungsgeschwindigkeiten	1200 bis 57.600 Bit/s
Handshake-Modus	Software, Hardware oder keiner

Interne Applikationen

- Integriertes Mischmodul für einen Job
- Integriertes Mischmodul für einen Job
- Faktorbasierte Berechnung (0,25 - 5,0)
- Eigenständige Rezeptverarbeitung (absolut, additiv)
- Zweibereichswaage 0,05 g (bis 999,95 g)
- Hardware-Test und Kommunikationssymbol

Bedienoberfläche

- Kontrastreiches schwarz-weiß Display
- Bargraph als Dosierhilfe oder Wägebereichsanzeige
- Menüführung in 12 Sprachen

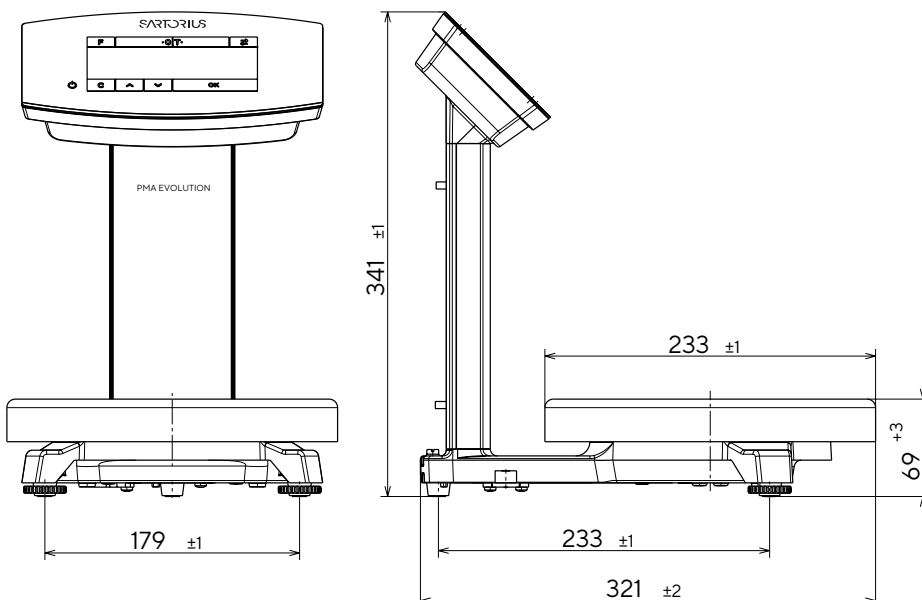

Germany

Sartorius Lab Instruments GmbH & Co. KG
Otto-Brenner-Strasse 20
37079 Goettingen
Phone +49 551 308 0

USA

Sartorius Corporation
565 Johnson Avenue
Bohemia, NY 11716
Phone +1 631 254 4249
Toll-free +1 800 635 2906

 For further contacts, visit
www.sartorius.com